

Montageanleitung 3713\_01-00\_95.cdr 10/2011

MOUNTING INSTRUCTIONS



**Kombiflex-Dachantenne**

4m-Band, TETRA 3dB,  
GSM 900/1800, GPS (aktiv)

**Combiflex Roof Antenna**

MONTAGEANLEITUNG

**Montagehinweise  
Mounting Instruction**

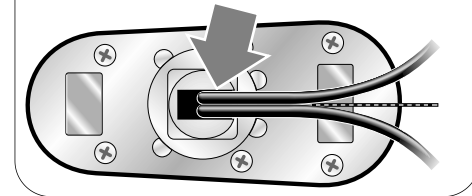
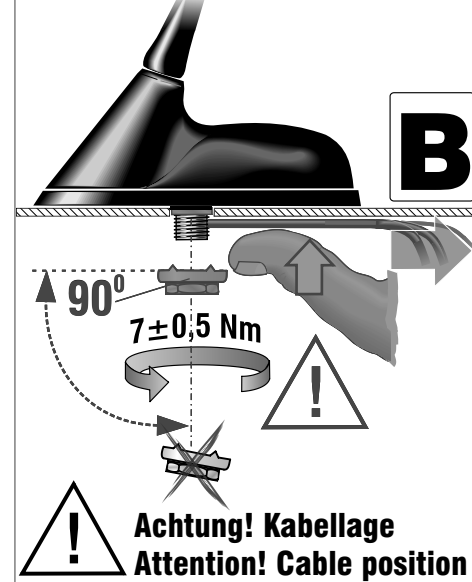
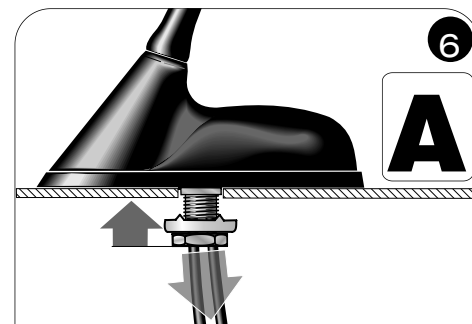
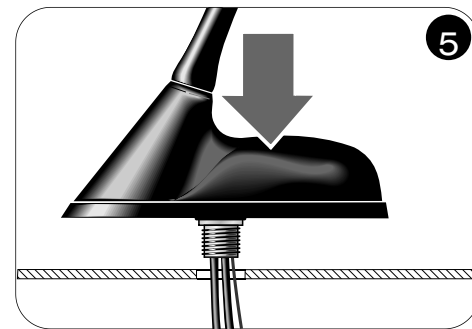
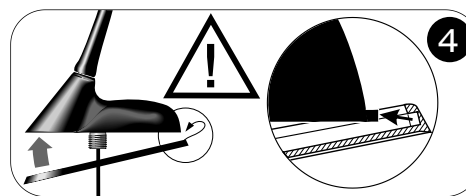
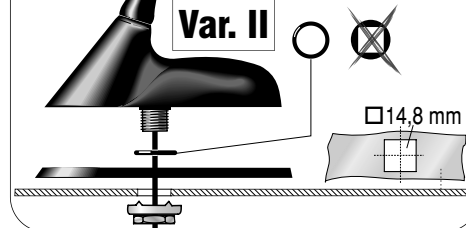
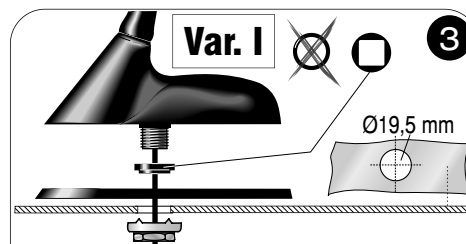
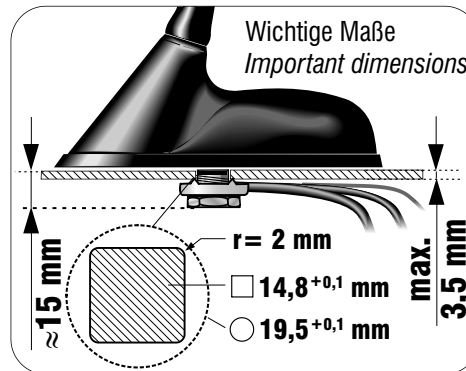
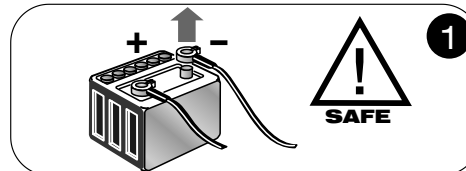

**Achtung! Kabellage  
Attention! Cable position**

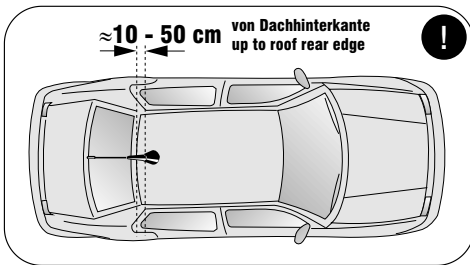

## Abgleichhinweis

Das 4m-Band wurde werkseitig auf eine breitbandige Anpassung im Ober- und Unterband abgeglichen.

Nach erfolgter Montage am Fahrzeug ist der *kanalbezogene Feinabgleich* durchzuführen!

Der TETRA-Bereich ist fest eingestellt und somit ist kein Abgleich erforderlich.

## Frequency tuning note

The 4m-band was tuned on a broadband adjustment.

After mounting on the vehicle a *channel based fine-tuning* is required!

On the TETRA band is no adjustment necessary.

## Feinabgleich

### 4m-Band:

① und ②, ③ und ④ nacheinander einstellen. Dieser Vorgang ist zu wiederholen, bis keine weitere Verbesserung sichtbar ist. Reihenfolge ①-> ②-> ③-> ④ beachten!

### Achtung!

*Die Abstimmung vorsichtig in kleinen Schritten durchführen, um eine große FehlAbstimmung der Weiche zu vermeiden!*

## Fine-tuning

### 4m-band:

Set ① and ②, ③ and ④ successively.

This process has to be repeated until no further improvement is visible.

Take note: sequence ①-> ②-> ③-> ④!

### Attention!

*Take the vote carefully in small steps, to avoid a large detuning!*

## Lage der Abstimmelemente

### Location of tuning-screws

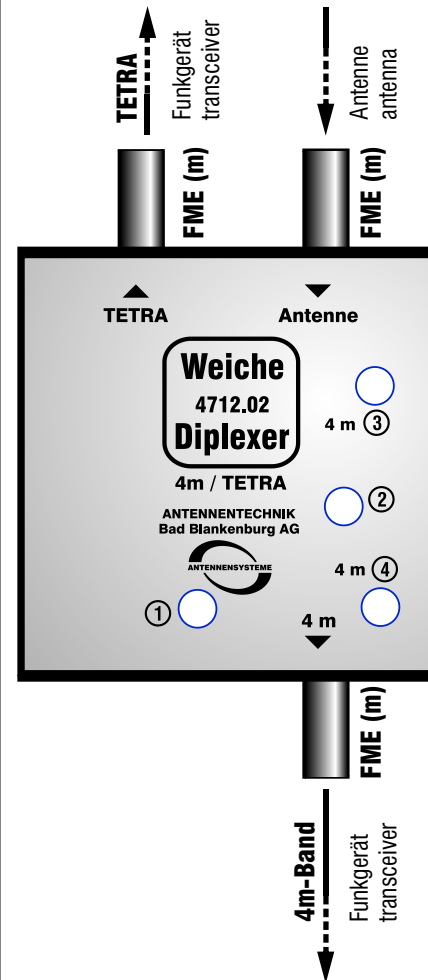

### Hinweis:

Geeignetes Abgleichwerkzeug benutzen!

### Note:

Use apt tuning-tool!

## Signalaufteilung / Signal splitting

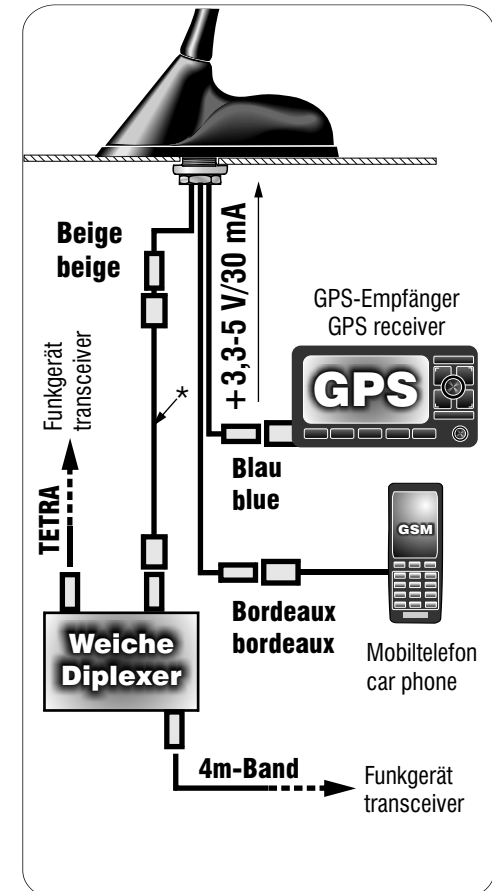

\* 2m-/4m-/TETRA-Band Anschlusskabel:  
2m-/4m-/TETRA-Band Connection Cable:

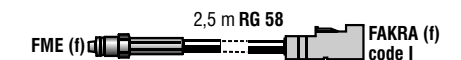

### Wichtiger Hinweis!

Anzugsdrehmoment für FME-Steckverbinder: max. 2 Nm

### Important note:

Starting torque for FME-connectors: max. 2 Nm